

COASTO e-motion



INSTRUKCJA OBSŁUGI

PODZIĘKOWANIA

Szanowny Kliencie,
Dziękujemy za zakup i zaufanie, jakim obdarzyłeś nasze produkty.

Nasze produkty są wynikiem wieloletnich badań projektowych. Naszą ambicją jest dostarczanie wysokiej jakości produktów o wyjątkowej wydajności.

Niniejszą instrukcję opracowaliśmy z najwyższą starannością, abyś mógł w pełni wykorzystać możliwości swojego Coasto SUP.



PRZECZYTAJ UWAGNIE



Niniejsza instrukcja stanowi integralną część produktu. Musi być przechowywana przez użytkownika.

Wskazówki, oraz ostrzeżenia zawarte w niniejszej instrukcji należy uważnie przeczytać i zrozumieć. Zawierają one ważne informacje dotyczące bezpiecznej obsługi i działania produktu. Niniejszą instrukcję należy przechowywać w łatwo dostępnym miejscu, aby ułatwić korzystanie z niej w przyszłości.

Instalacja / użytkowanie musi odbywać się zgodnie z obowiązującymi przepisami i instrukcjami producenta. Błąd w instalacji lub użytkowaniu może spowodować obrażenia ciała ludzi, lub zwierząt, a także uszkodzenia mechaniczne, za które producent nie ponosi odpowiedzialności.

Po rozpakowaniu deski Coasto E-motion SUP należy sprawdzić, czy jej zawartość nie jest uszkodzona.







- Zawsze zabieraj ze sobą kamizelki ratunkowe dla wszystkich pasażerów, niezależnie od tego, czy jest to obowiązkowe na mocy prawa.
- Sprawdź ciśnienie i stan SUP-a przed wypłynięciem.
- Zwracaj uwagę na warunki pogodowe dla własnego bezpieczeństwa, a także na ich wpływ na zużycie energii.
- Upewnij się, że nigdy nie przekraczasz maksymalnej zalecanej liczby osób i ładowności SUP-a.
- Korzystanie ze smyczy jest bardzo ważne. Umożliwia ona zatrzymanie silnika w razie wpadnięcia do wody. Przymocuj smycz do nadgarstka. Nigdy nie mocuj smyczy do kierownicy ani żadnej innej stałej części łodzi.
- Nie nurkuj ani nie skacz z SUP-a!
- Trzymaj E-motion z dala od ognia!
- Nie wystawiaj produktu na bezpośrednie działanie promieni słonecznych, ponieważ skraca to jego żywotność.
- Należy zwracać uwagę na wiatry i prądy odpływowe. Nie używaj podczas silnego wiatru i na otwartej wodzie.
- Surowo zabrania się gwałtownego przyspieszania, zwalniania i skręcania. Łódź może szybko dryfować. Należy płynąć z małą i stałą prędkością. Przed użyciem E-motion należy sprawdzić, czy poszczególne elementy elektrycznego wiosła do pływania na stojąco są prawidłowo zamontowane, czy nie ma żadnych uszkodzeń i czy moc jest wystarczająca.
- Ten produkt nie powinien być używany w miejscach, w których jest to zabronione. W razie potrzeby należy zapoznać się z przepisami morskimi i/lub lokalnymi.
- Nie należy wieszać przedmiotów na kierownicy podczas użytkowania, aby uniknąć niekontrolowanych wypadków.
- Zabronione jest korzystanie z urządzenia przez osoby będące pod wpływem narkotyków lub alkoholu, których mobilność i refleks są ograniczone.
- Należy okresowo czyścić wtyczkę zasilania akumulatora, ładowarkę, połączenie akumulatora z częścią silnikową oraz połączenie między górną a dolną częścią silnika.
- Nie wolno uszkadzać, zginać ani wiązać przewodu zasilającego. Nie należy umieszczać ciężkich przedmiotów na przewodzie zasilającym ani wystawiać go na działanie miejsc generujących nadmierne ciepło.
- Zabrania się używania ładowarek i innych akcesoriów innej marki. Poolstar nie ponosi odpowiedzialności za żadne wypadki.
- Zabrania się demontażu lub modyfikacji elektrycznej deski do wiosłowania bez upoważnienia. Może to spowodować utratę gwarancji. W przypadku usterki wewnętrznej należy skontaktować się z serwisem posprzedażowym.
- Podczas korzystania z tego produktu należy przechowywać cenne przedmioty w bezpiecznym miejscu, aby uniknąć przypadkowego upuszczenia ich do wody.
- Dzieci poniżej 14 roku życia nie mogą korzystać z tego produktu.

COASTO E-MOTION

1 Charakterystyka techniczna

SUP		NAPĘD	
Wymiary	305 x 105 x 15 cm 10'x41"x6"	Bateria	270Wh 12.5Ah
Technologia	Drop stitch double couche Fusion	Opcjonalna bateria	540Wh 25Ah
Maksymalne obciążenie	180 kg	Moc silnika	500 W
Maksymalne ciśnienie	15 PSI	Silnik	24V brushless motor
Liczba komór powietrznych	2	Prędkość przelotowa	6.5km/h
Standard	ISO6185-1		

2 Konserwacja

	Po każdym użyciu umyć mydłem i spłukać dużą ilością wody.
	Dokładnie wysuszyć przed przechowywaniem.
	Nie pozostawiać na słońcu, w przypadku dłuższej ekspozycji spuścić powietrze do poziomu 10psi.
	Należy przechowywać SUP-a w wentylowanym pomieszczeniu.
	Regularnie korzystaj z SUP-a, aby zachować jego właściwości.
	Nie nadmuchiwać deski zbyt mocno.
	Nie ciągnij deski SUP po ziemi.

COASTO E-MOTION

3 Zawartość opakowania

Upewnij się, że wszystkie dołączone części są obecne.

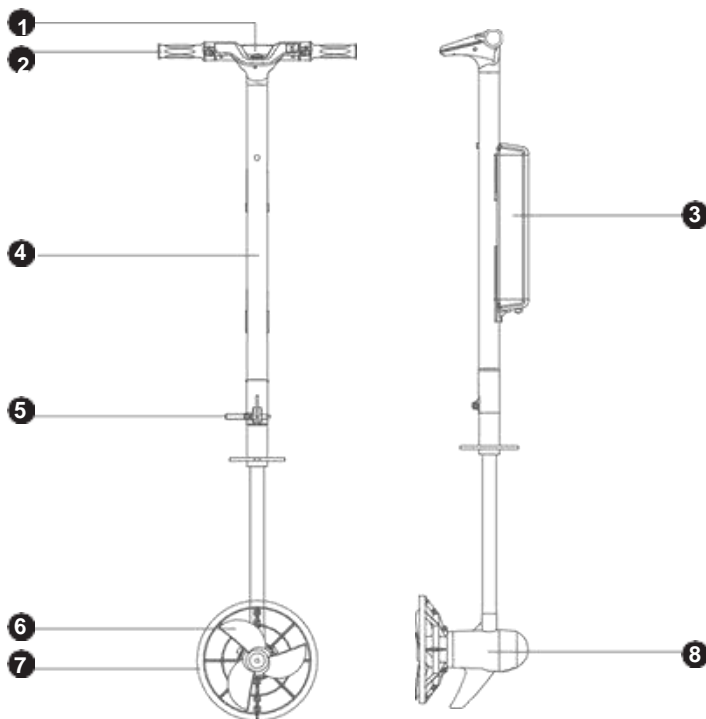

UKŁAD NAPĘDOWY

1. Panel sterowania
2. Uchwyt
3. Bateria
4. Górny maszt
5. System szybkiego blokowania
6. Śruba napędowa
7. Siatka ochronna
8. Silnik

COASTO E-MOTION



SUP



AKCESORIA

1. Deska SUP
2. Strefa do trzymania bagażu
3. Lokalizacja układu napędowego
+ pokrywa
4. Uchwyty
5. Zawór
6. Fin

1. Finy
2. Torba transportowa
3. Pompa
wysokociśnieniowa
4. Wiosło

COASTO E-MOTION

4 Konfiguracja

4.1 SUP

4.11 Pompowanie i montaż

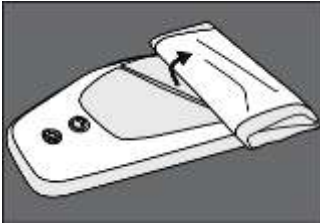

Wymij SUP-a z torby i połóż go na płaskiej powierzchni, unikając ostrych przedmiotów i rozłóż go całkowicie.

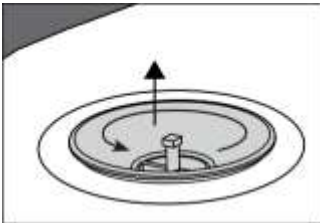

Upewnij się, że zawór znajduje się w pozycji górnej.

OSTRZEŻENIE!

Najpierw należy napompować część wewnętrzną.



Włóż rurkę do napełniania i przekręć o ówierz obrotu.

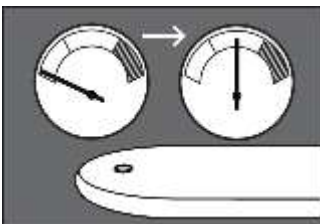

Wskaźnik ciśnienia aktywuje się tylko wtedy, gdy deska SUP jest napompowana do 90%.

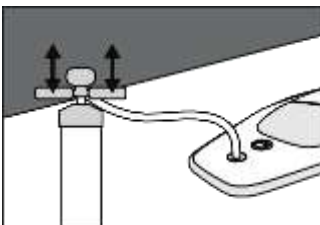

Nie należy przekraczać maksymalnej wartości napompowania wskazanej na SUP-ie. Nigdy nie należy nadmiernie napełniać komór powietrznych, gdy łódź jest wystawiona na działanie promieni słonecznych. Objętość powietrza wzrośnie wraz z ciepłem, co może spowodować nadciśnienie. (1 °C powoduje zmianę ciśnienia o 0,004 bara). Wraz ze spadkiem temperatury, ciśnienie również maleje.

4.12 Montaż standardowych finów

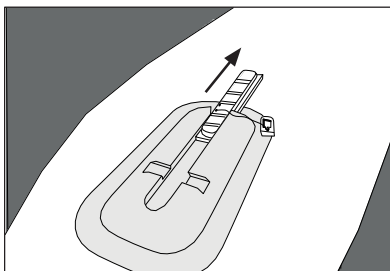

Usuń wypustkę ochronną znajdującą się w rowku, przesuwając ją do przodu.

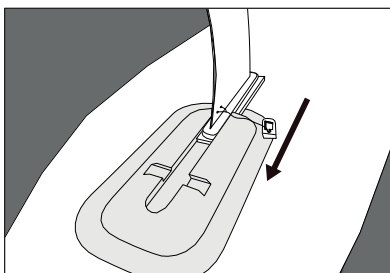

Włóż fina od przodu do skrzynki statecznikowej.

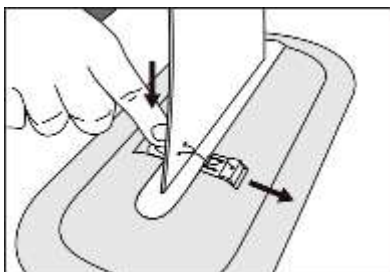

Ustaw blokadę zabezpieczającą poprzecznie do fina, aż klips blokujący pojawi się po drugiej stronie.

COASTO E-MOTION

4.2 Napęd

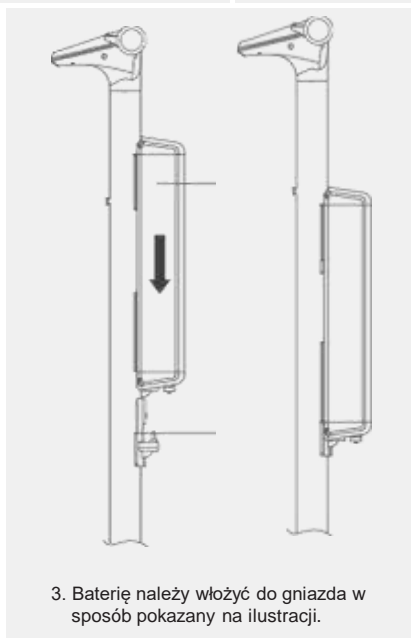
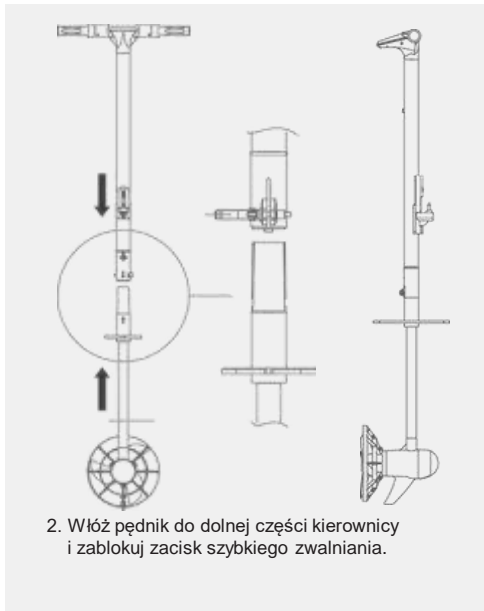
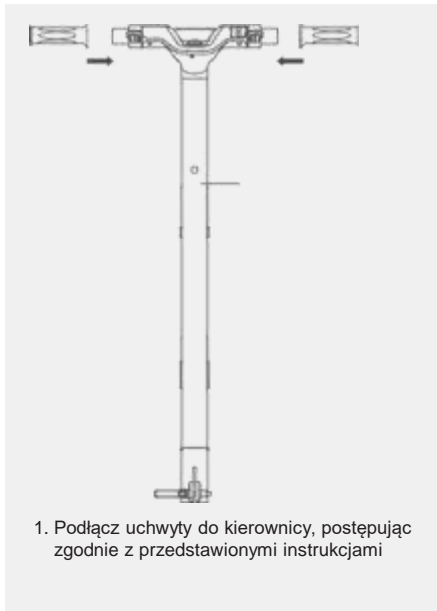

COASTO E-MOTION

4.3 Montaż silnika na SUP

1

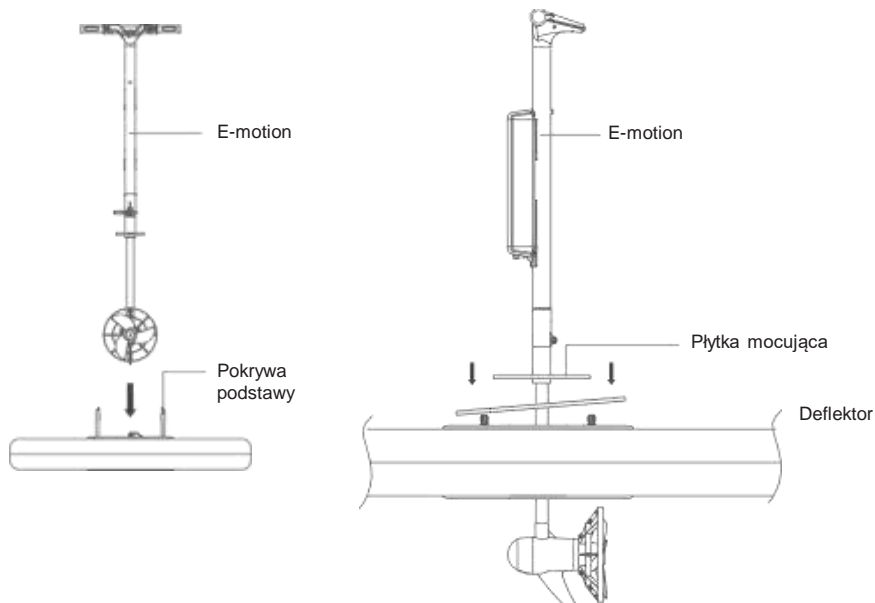

2

Upewnij się, że szczelina płyty jest umieszczona poprzecznie do SUP-a.

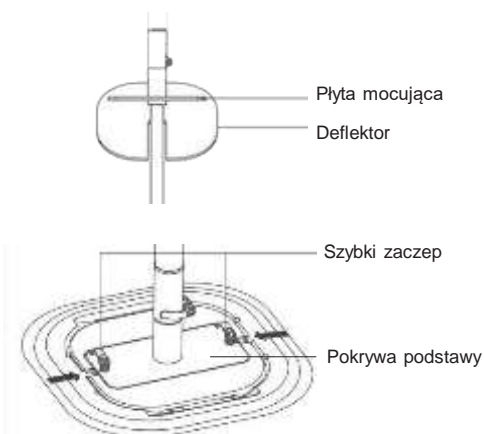

PL

4.4 Ładowanie baterii

Pociągnij zawleczkę zabezpieczającą znajdującą się na maszynie nad baterią, wyjmij baterię w kierunku pokazanym na rysunku po prawej stronie i odkręć pokrywę ładowania. Następnie podłącz ładowarkę do złącza ładowania akumulatora i załącz zasilanie AC100-240V. Podczas ładowania akumulatora kontrolka ładowarki świeci się na czerwono, a gdy akumulator jest w pełni naładowany, kontrolka ładowarki świeci się na zielono.

Środki ostrożności dotyczące użytkowania:

- Przed użyciem należy naładować baterię.
- Podczas wkładania baterii należy to robić powoli, zgodnie z instrukcjami zawartymi w podręczniku, i nie instalować ani nie wyjmować jej gwałtownie.
- Nie należy używać ładowarek innych marek.
- Nie należy demontować akumulatora bez zezwolenia.
- Akumulator nie może znajdować się w pobliżu otwartego ognia lub źródła ciepła o wysokiej temperaturze.
- Nie wystawiać baterii na bezpośrednie działanie promieni słonecznych.
- Nie wolno wrzucać akumulatora do wody.
- Surowo zabrania się zwierania dodatniego i ujemnego bieguna baterii za pomocą przewodów lub kabli.
- Z akumulatorem należy obchodzić się delikatnie, aby uniknąć kolizji, upadków i wypadków.
- Podczas ładowania akumulator należy przechowywać w miejscu niedostępnym dla dzieci.
- Nie przykrywać akumulatora podczas ładowania.
- Akumulator należy przechowywać naładowany i regularnie go ładować, nawet gdy nie jest używany.

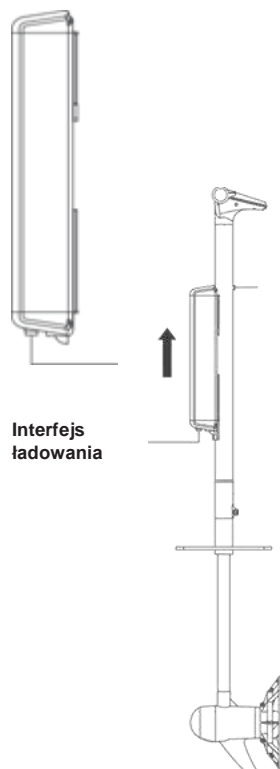

COASTO E-MOTION

5 Użycie

5.1 E-motion

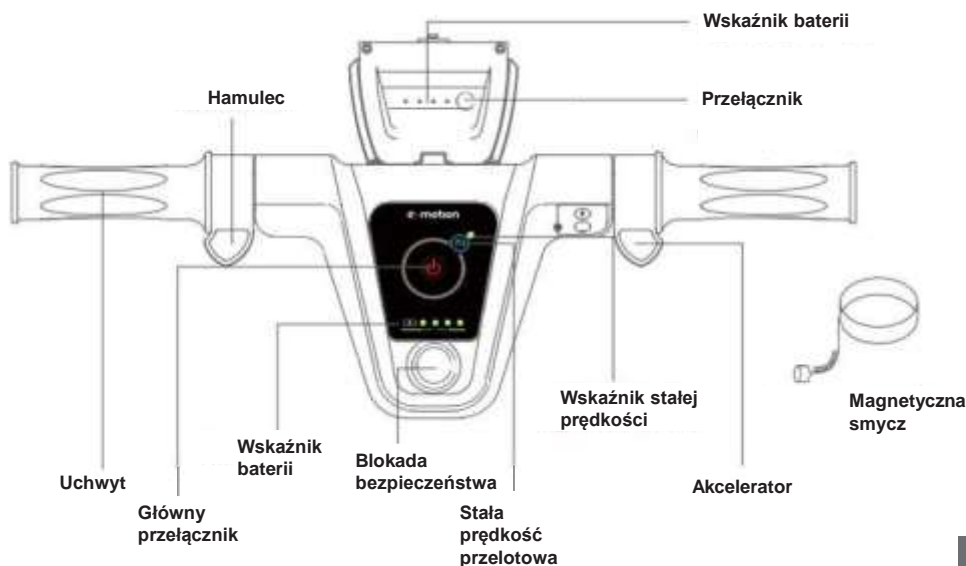

WSKAZÓWKI DOTYCZĄCE UŻYTKOWANIA:

Jeśli górna część kierownicy przypadkowo wpadnie do wody, należy natychmiast odciąć zasilanie, oddzielić każdą część, ustawić maszt w pozycji pionowej i całkowicie pozbyć się wody z jego wnętrza.

Przed użyciem należy sprawdzić, czy śmigło obraca się swobodnie.

Przed użyciem należy sprawdzić, czy mocowania każdego elementu są bezpieczne, a połączenia elektryczne są na swoim miejscu.

Nie używaj E-motion w płytkiej wodzie, aby uniknąć uszkodzenia silnika i śmigła. Jeśli któryś z elementów jest uszkodzony, należy go jak najszybciej wymienić.

COASTO E-MOTION

5.2 Wiosło



OSTRZEŻENIE: Zawsze używaj wiosła podczas korzystania z E-Motion.

5.21 Regulacja wiosła

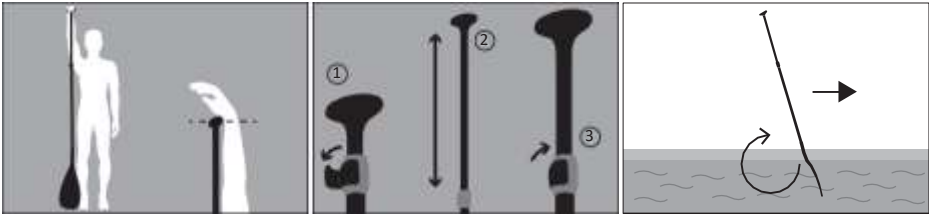

Dobre dopasowanie wiosła zapewnia optymalny komfort podczas pływania.

5.22 Korzystanie z wiosła

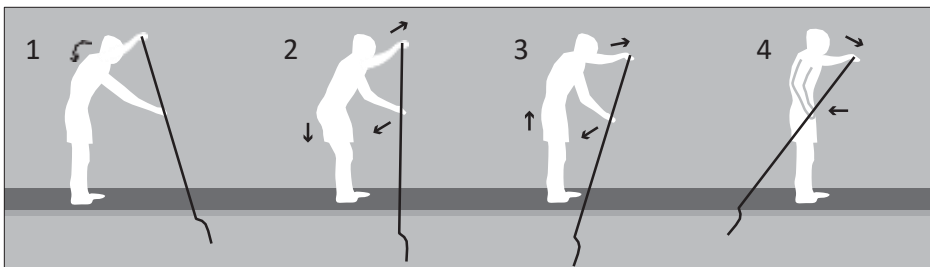

Posiadanie jak najlepszej pozycji pozwala oszczędzać siły podczas wiosłowania. Rozwijaj umiejętności i naucz się poprawnej postawy, zanim wyruszysz w dłuższą wyprawę SUP-em.

5.23 Pierwsze użycie

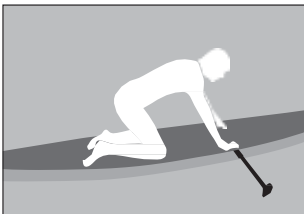

Użyj kolan i ramion, aby dostać się na SUP.

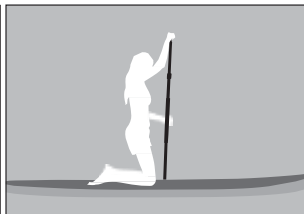

Zacznij wiosłować na kolanach, aby uzyskać stabilność.

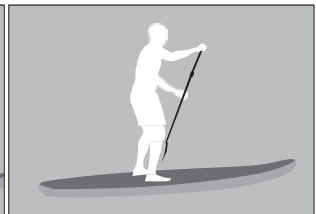

Gdy czujesz się swobodnie, stań z szeroko rozstawionymi stopami.

COASTO E-MOTION

6 Spuszczanie powietrza, składanie i przechowywanie SUP-a

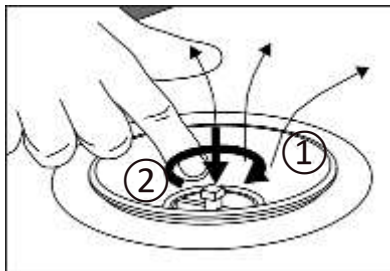

Aby spuścić powietrze z deski SUP, naciśnij zawór i przekręć o ćwierć obrotu, aby go zablokować.

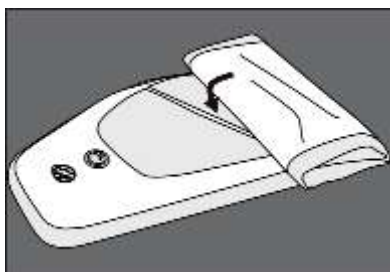

Po opróżnieniu i wyczyszczeniu SUP-a, należy go złożyć, zaczynając od strony przeciwnej do zaworu.



Teraz włóż deskę SUP do torby.

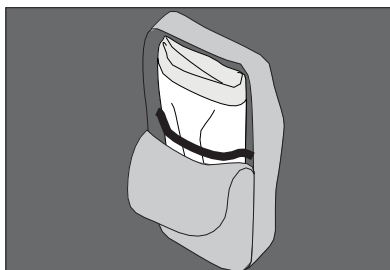

Przytrzymaj SUP-a za pomocą paska dostarczonego w torbie. Możesz również wsadzić do torby akcesoria, takie jak pompka, wiosło i finy.

COASTO E-MOTION

7 Konserwacja

7.1 Konserwacja zaworu

Przed pierwszym użyciem należy koniecznie sprawdzić szczelność zaworu.

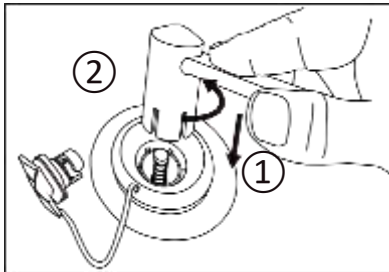

Otwórz nasadkę i weź klucz do zaworu (w zestawie). Umieść go w zaworze i odkręć.

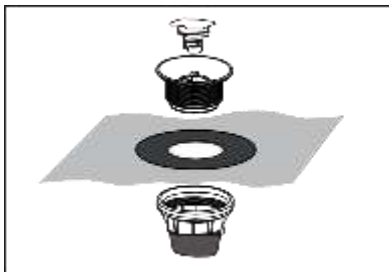

Zawór składa się z 3 części:

- górnej nasadki,
- korpusu zaworu,
- uchwyty zaworu znajdującego się w SUP-ie.

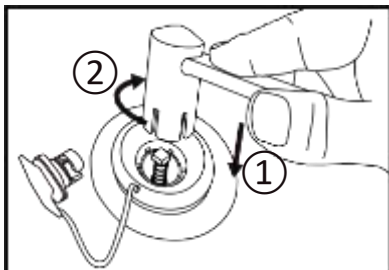

Ponownie umieść korpus zaworu we wsporniku, sprawdzając, czy w gwincie nie utknęło włókno. Dokręć zawór kluczem dołączonym do zestawu.

UWAŻAJ: Nie używaj nadmiernej siły, ponieważ możesz wyłamać ząbki klucza !

7.2 Po użytkowaniu

Wymij baterie, wyczyść wszystkie części, wysusz i umieść je w skrzyni transportowej, a SUP-a włóż do torby transportowej.

Silnik jest wyposażony w magnesy, które mogą wyłapać metalowe odpady z wody. Przed przechowywaniem należy je usunąć i dobrze wysuszyć silnik.

Magnesy także łatwo ulegają korozji. Należy je zabezpieczyć smarem morskim lub innym odpowiednim produktem.

Gdy łódź nie jest używana, należy ją wyjąć z wody. Przed przechowywaniem należy ją dokładnie wyczyścić i przepłukać świeżą wodą. Nie przykrywaj łodzi, dopóki całkowicie nie wyschnie, w przeciwnym razie pod przykryciem może rozwinąć się pleśń i może pojawić się nieprzyjemny zapach.

COASTO E-MOTION

7.3 Wykrywanie nieszczelności

Nadmuchiwany SUP nie może stracić więcej niż 20% ciśnienia powietrza w ciągu 24 godzin.

W takim przypadku należy postępować w następujący sposób:

- Sprawdź, czy wszystkie zawory są szczelne i czyste,
- Sprawdź produkt pod kątem ewentualnych uszkodzeń,
- Sprawdź łączenia warstw deski.

Na koniec zastosuj następującą metodę wykrywania nieszczelności:



1. Weź ze sobą mydło w płynie, wodę i gąbkę.

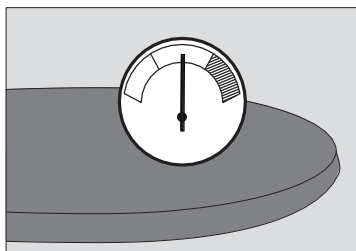

2. Połóż SUP płasko i napompuj go do ciśnienia 15 psi.

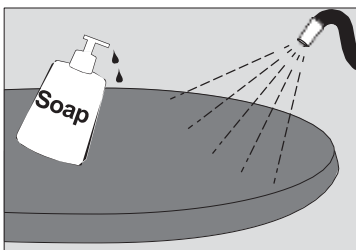

3. Pokryj SUP mieszaniną mydła i wody.

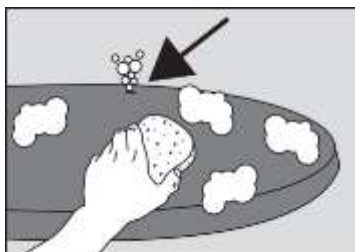

4. Przesuń gąbkę po całym SUP-ie, a pęcherzyki pojawią się w miejscu wycieku.

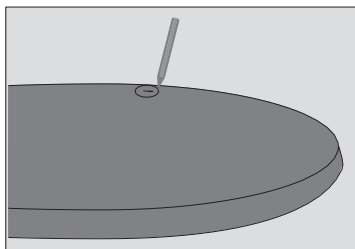

5. Oplucz / osusz SUP-a i zaznacz miejsce wycieku długopisem lub markerem.

7.4 Zestaw naprawczy

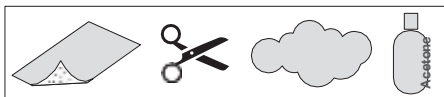

Weź papier ścierny o ziarnistości 160, nożyczki, bawełnianą szmatkę, aceton i dołączony zestaw naprawczy.

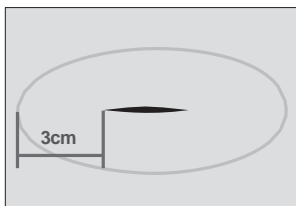

Wyznacz obszar co najmniej 3 cm wokół wycieku i zaznacz go markerem/długopisem.

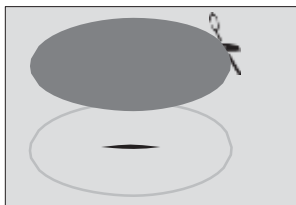

Wytnij łatkę tego samego rozmiaru (dołączoną do zestawu naprawczego).

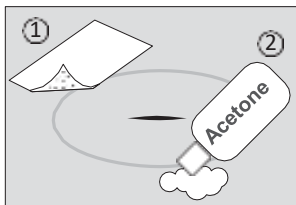

Przesuń papier ścierny po całym obszarze, a następnie wyczyść miejsce szmatką nasączoną acetonem, aby usunąć kurz.

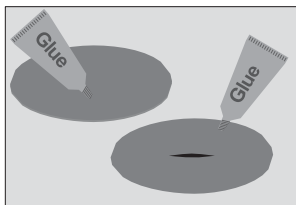

Użyj dostarczonego kleju i rozprowadź go na zaznaczonym obszarze.
Powtórz tą samą czynność także na łatkę, którą chcesz nakleić.

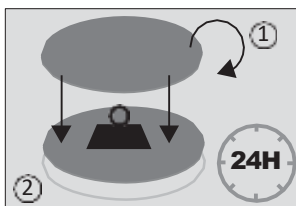

Umieść łatkę na płycie i pozostaw do wyschnięcia na 24 godziny.
Aby sklejenie było jak najtrwalsze postaw coś ciężkiego w miejsce klejenia podczas wysychania kleju.

8.1 Ogólne warunki dostawy

Poolstar udziela pierwotnemu właścicielowi gwarancji na wady materiałowe i produkcyjne na okres dwóch (2) lat.

Akcesoria takie jak wiosło, pompka, torba, fin, smycz, uchwyty, D-ringi, gumki, zawór, klucz do zaworu, zestaw naprawczy i bateria są objęte gwarancją przez okres sześciu (6) miesięcy.

Gwarancja wchodzi w życie w dniu pierwszego rozliczenia.

Niniejsza gwarancja nie ma zastosowania w następujących sytuacjach:

- Nieprawidłowe działanie lub uszkodzenie wynikające z instalacji, użytkowania lub naprawy niezgodnej z instrukcjami bezpieczeństwa.
- Nieprawidłowe działanie lub uszkodzenia wynikające z warunków nieodpowiednich do zamierzonego użytkowania urządzenia.
- Uszkodzenia wynikające z zaniedbania, wypadku lub działania siły wyższej.
- Nieprawidłowe działanie lub uszkodzenie wynikające z użycia nieautoryzowanych akcesoriów.

Naprawy podejmowane w okresie gwarancyjnym muszą zostać zatwierdzone przed ich wykonaniem przez wykwalifikowanego technika. Niniejsza gwarancja traci ważność w przypadku napraw urządzenia dokonywanych przez osoby nieupoważnione przez Poolstar.

Części objęte gwarancją zostaną wymienione lub naprawione według uznania Poolstar. Wadliwe części muszą zostać zwrócone do Poolstar w okresie gwarancyjnym, aby mogły zostać objęte gwarancją. Gwarancja nie obejmuje nieautoryzowanej robocizny ani kosztów wymiany. Koszty dostawy wadliwej części nie są objęte gwarancją.